

Паспорт устройства

Вики Мини 10 Ф



8 800 500-31-65
dreamkas.ru

Санкт-Петербург,
пр. Чкаловский, д.50, лит. А



Содержание

Сведения об изделии	2
Применение	2
Гарантийные обязательства	3
Условия эксплуатации	3
Подготовка к работе	4
Замена кассовой ленты	6
Быстрый запуск	7
Подробные инструкции кассира	10
Свидетельство о приёмке	10

Сведения об изделии

Изготовитель

ООО «Дримкас», 194044, г. Санкт-Петербург,
Большой Сампсониевский проспект, дом 62,
помещение 2Н, литер А., тел. : +7 (812) 331-22-51

Подробная документация на сайте компании
dreamkas.ru

Служба технической поддержки

Телефон: 8 (800) 500-31-65

Оставить письменное обращение:
<https://kabinet.dreamkas.ru/app/#!/support>

Комплектность

- ККТ «Вики Мини 10 Ф»
- Блок питания 12В, 3 А
- Кассовая лента из термобумаги
- Аккумулятор 8.4V 4800 mAh (опционально)
- Мобильная передача в виде защелкивающейся в PCI доп платы

Поддерживаемое оборудование

- сканер штрихкодов
- банковский терминал
- денежные ящики с разъемом RJ-12
- весы с интерфейсом USB

Применение

ККТ предназначена для применения пользователями в составе компьютерно-кассовых систем при осуществлении расчётов.

ККТ обеспечивает запись и хранение фискальных данных в фискальных накопителях, формирует фискальные документы, обеспечивает передачу фискальных документов в налоговые органы через оператора фискальных данных и печатает фискальные документы на бумажных носителях в соответствии с правилами, установленными законодательством РФ.

Возможно использование ККТ в режиме, не предусматривающем обязательной передачи фискальных документов в налоговые органы в электронной форме через оператора фискальных данных в определённых законодательством о применении ККТ случаях.

Гарантийные обязательства

- Гарантийный срок на ПТК составляет 12 месяцев с даты продажи, но не более 18 месяцев с даты изготовления.
- Пользователь лишается права на гарантийное обслуживание в следующих случаях:
 - по истечении срока гарантии;
 - при нарушении правил эксплуатации, транспортирования и хранения;
 - при наличии механических и иных повреждений деталей и составных частей ПТК после ввода его в эксплуатацию.
- Изготовитель ККТ выполняет гарантийные обязательства самостоятельно и через авторизованные изготовителем сервисные центры.

Список сервисных центров размещен на сайте изготовителя.

Условия эксплуатации

- Не допускайте попадания пыли, влаги и жидкостей внутрь. При обработке поверхностей полностью обесточьте ККТ, не используйте абразивных веществ и агрессивных растворов, это может привести к повреждению механических частей.
- Не допускайте механических нагрузок, которые могут повлечь повреждение или деформацию элементов ККТ.
- Исключите возможность несанкционированного доступа третьих лиц к ККТ и её компонентам.
- Термопечатающий механизм системного моноблока ККТ следует очищать мягкой тканью, увлажненной раствором этилового спирта. Запрещается использовать для этого твердотельные материалы! (ножницы, скребки, лезвия и т.п.).
- Использовать кассовую ленту из термобумаги с сохранностью информации не менее 6 месяцев.
Ширина 58 мм +/- 0,5 мм, намотка 30 м.
- Климатические условия эксплуатации: температура окружающего воздуха 0-40 °С; относительная влажность окружающего воздуха 30-90%.

Подготовка к работе

Внешний вид

Вид спереди:

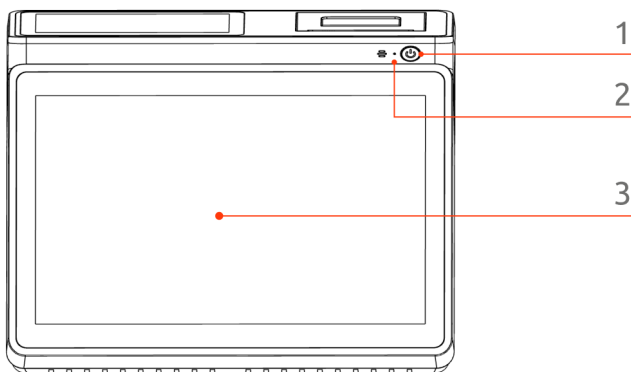

1. Кнопка включение / выключения ККТ
2. Светодиодный индикатор
3. Экран кассира

Вид снизу:

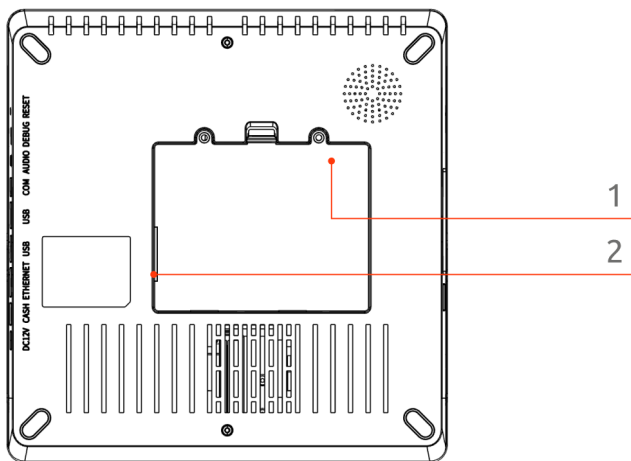

1. Отсек размещения ФН
2. Разъём подключения ФН

Вид слева:

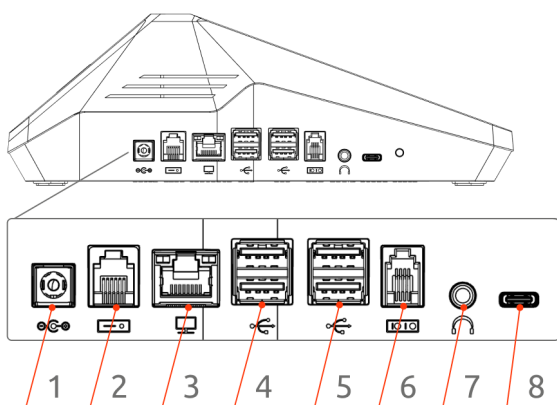

1. Разъем для подключения блока питания 12 В, 3А постоянного тока
2. Порт RJ-12
3. Порт подключения локальной сети RJ-45 LAN
4. Порт USB 1 и 2
5. Порт USB 3 и 4
6. Порт RJ-11
7. Аудио
8. Порт Type-C

Вид сзади и справа:

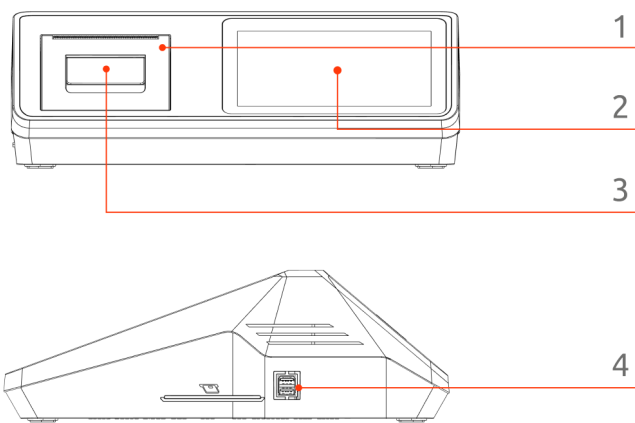

1. Крышка отсека для бумаги
2. Дисплей покупателя
3. Рычаг крышки отсека для бумаги
4. Порт USB 5 и 6

Замена кассовой ленты

1 Откройте отсек для бумаги, потянув рычаг крышки отсека для бумаги.

2 Поместите рулон в отсек для бумаги, чувствительным слоем наружу.

Чувствительный слой можно определить, проведя ногтем по поверхности бумаги, наличие темного следа от ногтя говорит о чувствительном слое.

3 Вытащите передний край бумаги за пределы отсека для бумаги.

4 Плотнo закройте крышку отсека для бумаги, отделите излишки бумаги.

Быстрый запуск

Установка ФН в корпус ККТ

- 1 ККТ должна быть отключена от сети электропитания.
- 2 Откройте крышку отсека для ФН.
- 3 Подсоедините ФН.

Подготовка ККТ к использованию

- 1 Подсоедините кабель внешнего источника питания к разъёму.
- 2 Для включения ККТ необходимо нажать на кнопку включения и удерживать ее нажатой не менее 5 секунд. Дождитесь звукового сигнала, сигнализирующего о старте загрузки программного обеспечения ККТ и включения светодиодного индикатора работы ККТ. При включении питания ККТ проводит самодиагностику и в случае успешного завершения операции выводит на печать чек диагностики.
- 3 Для подключения к ТС ОФД, подключите ККТ к сети Интернет:
 - При использовании Ethernet: подключите LAN кабель к гнезду Ethernet ККТ.
 - При использовании Wi-Fi: откройте меню раздел **«Настройки»** → **«Wi-Fi»** → Нажмите тумблер **«Включить Wi-Fi»**. Касса выведет список доступных сетей Wi-Fi → Найдите в списке нужную Wi-Fi сеть → Нажмите на неё → Введите пароль и нажмите кнопку **«Подключить»**.

Регистрация ККТ

- 1 Подайте заявление на бумажном носителе в территориальный налоговый орган или в электронном виде через **«Кабинет контрольно-кассовой техники»** на официальном сайте ФНС России. Заявление в электронном виде должно быть подписано усиленной квалифицированной электронной подписью.
- 2 Получите регистрационный номер ККТ.
- 3 Зарегистрируйте ККТ.

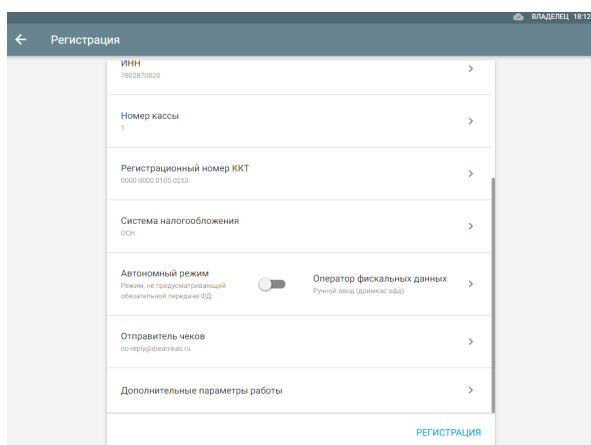

Перейдите в меню **«Настройка»** → **«ККТ»** → **«Регистрация»**

Касса уведомит вас о том, что вы можете провести регистрацию через **«Кабинет Дримкас»** → Нажмите кнопку **«Продолжить»**;

Введите данные организации, регистрационный номер ККТ, СНО;

При использовании ККТ в режиме, не предусматривающем обязательной передачи фискальных документов в налоговые органы через ОФД, включите соответствующий переключатель. При активации данного режима ввод реквизитов ОФД будет недоступен.

Если вы работаете в режиме передачи данных в ОФД, перейдите в пункт **«Оператор фискальных данных»** → Выберите из выпадающего списка операторов, ОФД с которым у вас заключён договор.

Вернитесь в основное меню → Нажмите кнопку **«Регистрация»**.

ККТ распечатает отчёт о регистрации.

- 4 После формирования **«Отчёта о регистрации»** в срок не позднее рабочего дня следующего за днём получения регистрационного номера пользователь передаёт в налоговый орган сведения, содержащиеся в сформированном отчёте о регистрации на бумажном носителе, через кабинет ККТ или через ОФД.
- 5 ФНС России проверяет соответствие экземпляров ККТ и ФН по реестрам экземпляров и вносит данные в журнал учёта и карточку регистрации ККТ;
- 6 Карточка регистрации ККТ выдаётся (направляется) пользователю.

Открыть смену

Включите кассу. Если у вас настроено разделение прав доступа, то программа выведет окно блокировки → Введите пароль.

Для начала работы перейдите в боковое меню раздел **«Смены»** → нажмите кнопку **«Открыть смену»**.

ККТ напечатает отчёт об открытии смены.

Оформление кассового чека продажи

Перейдите в меню раздел **«Продажи»** → Отсканируйте штрихкод или найдите номенклатуру через поиск. 🔍

Если вы хотите изменить количество товара, нажмите на наименование товара → В открывшемся окне в поле **«Количество»** поставьте нужное число → Нажмите кнопку **«Сохранить»**

Когда все необходимые товары добавлены в чек, нажмите кнопку **«К оплате»** → Выберите тип оплаты:

- Оплата наличными: внесите сумму денежных средств, которую вы приняли от покупателя. Для этого можно использовать либо кнопки в левом столбце, где указаны номиналы купюр, либо ввести значение с помощью цифр → Нажмите кнопку **«Наличными»**. Выдайте чек и сдачу → Нажмите кнопку **«Сдача выдана»**

- Оплата картой: выберите способ оплаты картой 

Вставьте карту в ридер/ приложите к бесконтактному считывателю/ проведите магнитной полосой через магнитный считыватель → Введите сумму операции → Введите пин код карты (при необходимости)

Если оплата на терминале прошла успешно, то нажмите кнопку **«Готово»** на кассе. Касса напечатает чек. Отдайте чек и карту покупателю → Нажмите кнопку **«Чек выдан»**

- Оплата QR-кодом: выберите способ оплаты 

После этого покупатель должен отсканировать код с постоянного QR-кода, выданного вам банком или платёжным сервисом или дисплея кассы. Если доступ к дисплею кассы затруднён для покупателя, то нажмите кнопку **«Напечатать QR-код»** и касса напечатает код на чековой ленте.

Закрывать смену

Для того чтобы закрыть смену перейдите в боковое меню раздел **«Смены»** → Нажмите кнопку **«Закрывать смену»**. Касса напечатает отчёт.

Замена ФН

Для закрытия текущего ФН необходимо перейти в меню **«Настройки»** → **«ККТ»** → **«Изменение параметров регистрации с заменой ФН»**. На экране будет показано сообщение **«ФН будет закрыт»** → Нажмите кнопку **«Продолжить»** → На экране будет показано сообщение **«После закрытия ФН выключите ККТ для замены ФН»** → Нажмите кнопку **«Закрывать ФН»**.

После выключения ККТ, замените ФН на новый.

После установки нового ФН необходимо завершить изменение параметров в меню **«Настройки»** → **«ККТ»** → **«Изменение параметров регистрации с заменой ФН»**. После окончания изменения параметров нажмите **«Изменить параметры»**.

Внимание!

В случае, если не все ФД отправлены в ОФД, ККТ выдаст предупреждение. Необходимо проверить наличие связи ККТ с ОФД, для этого проверьте настройки сетевого подключения. Если настройки сетевого подключения корректны — обратитесь в службу технической поддержки ОФД (контактные данные можно найти в договоре с оператором фискальных данных). После восстановления связи повторить попытку.

При использовании ККТ в режиме, не предусматривающем обязательной передачи фискальных документов в налоговые органы в электронной форме через оператора фискальных данных проверка неотправленных фискальных документов не требуется.

Подробные инструкции кассира



Свидетельство о приёмке:

Контрольно-кассовая техника «Вики Мини 10 Ф» изготовлена ООО «Дримкас»

197044, г. Санкт-Петербург,
Большой Сампсониевский проспект, дом 62,
помещение 2Н, литер А., тел. +7 812 331-22-51

Технологический прогон проведён.

Дата приёмки _____

Штамп ОТК